

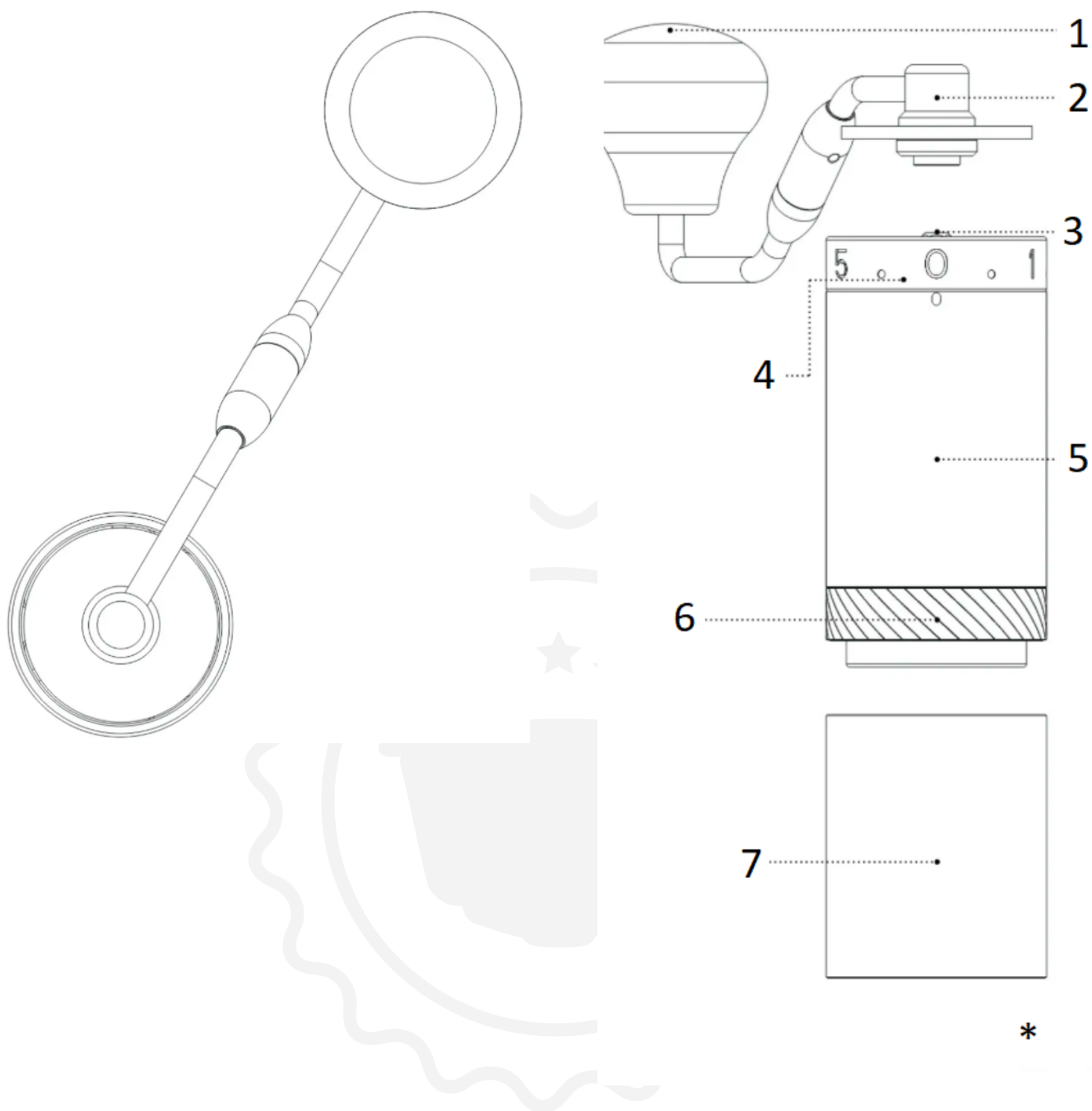

# **1Zpresso Molinillo X- Ultra**

Instrucciones de uso



1. Perilla de manivela
2. Manivela
3. Eje central
4. Anillo de ajuste del dial
5. Cuerpo principal
6. Rebaba
7. Receptor

\* Capacidad 30g

**No lave ni deje en remojo este producto para limpiarlo.**

Recordatorio: Antes del primer uso, sugerimos moler 5 g de granos en una configuración de espresso 3 veces para limpiar el molinillo.

## Instrucciones de uso

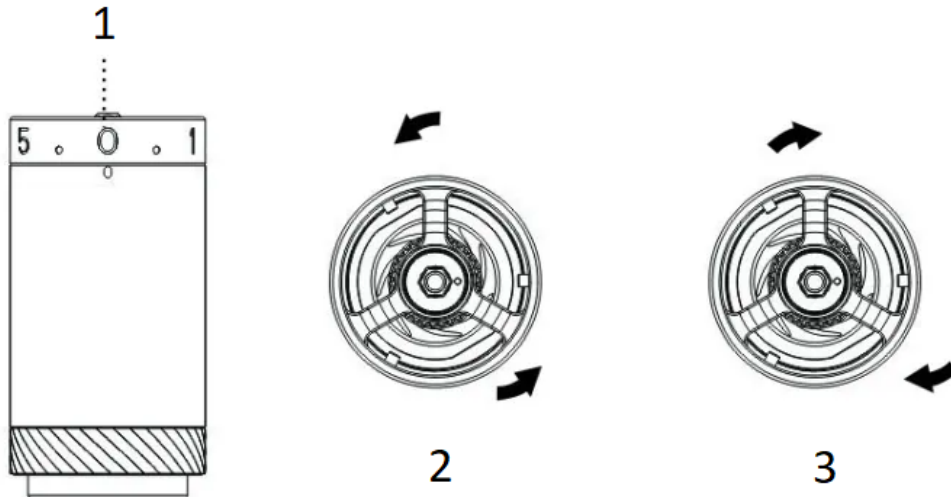

1. Anillo de ajuste del dial
2. Gírelo en sentido contrario a las agujas del reloj para hacerlo más fino.
3. Gírelo en el sentido de las agujas del reloj para hacerlo más grueso.

## Ajuste de la configuración de molienda

1. Gire el anillo de ajuste en sentido antihorario para moler más fino y viceversa. Ponga a cero el molinillo girando el anillo de ajuste en sentido antihorario hasta el punto donde empieza la resistencia y el eje central no puede girar libremente. Advertencia: No apriete demasiado el anillo de ajuste.
2. Hay 4 rotaciones y media en total, 60 clics en una sola rotación; cada clic mueve la rebaba 0,0125 mm/12,5 micrones.
3. Consulta la publicación del tutorial de configuración de molienda para conocer los diferentes métodos de preparación.
4. Coloque los granos de café en la tolva y gire la manija en el sentido de las agujas del reloj para comenzar a moler.
5. Siga la guía para calibrar el molinillo después de volver a ensamblarlo.

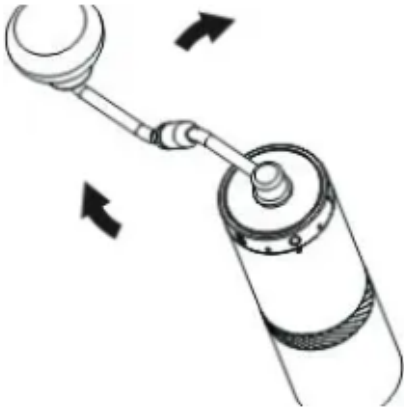

## Desmontaje

Advertencia: No afloje la unidad del anillo de rebaba antes del paso 5.

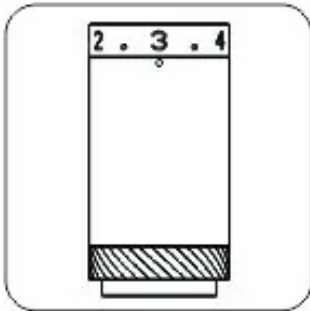

1. Gire el anillo del dial de ajuste en el sentido de las agujas del reloj por alrededor de dos rotaciones y media.



2. Presione la rebaba interior.



3. Gire la tuerca moleteada un ángulo al lado del punto.

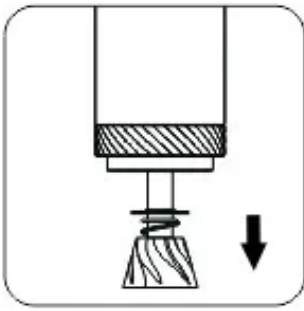

4. Retire la rebaba y el eje central, el resorte y la tapa del cojinete inferior.

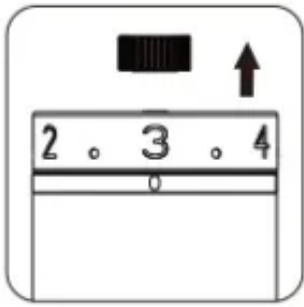

5. Retire la tuerca moleteada.

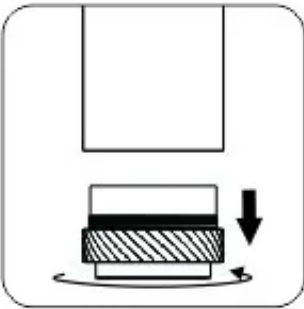

6. Gire la unidad del anillo de rebaba hacia adelante (roscas invertidas).

## Asamblea

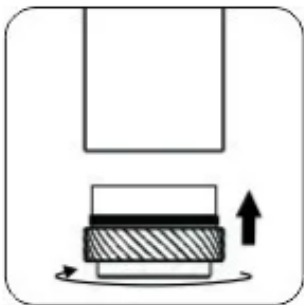

1. Gire la unidad del anillo de rebaba hacia atrás (invierta las roscas) hasta apretarla al m

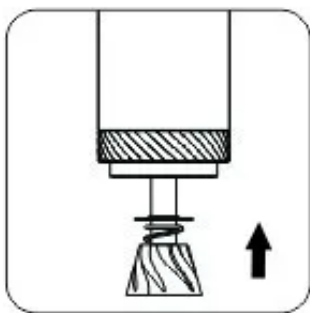

2. Vuelva a colocar los componentes en la secuencia correcta:  
tapa del cojinete inferior (el lado del borde elevado mira hacia arriba),  
resorte, la rebaba y el eje central.

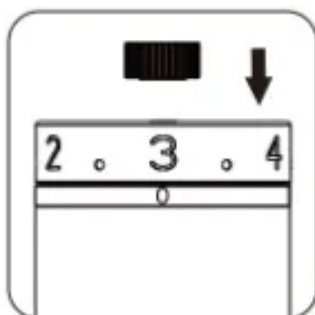

3. Vuelva a colocar la tuerca moleteada.  
(el lado con el punto mira hacia arriba).



4. Presione la rebaba interior.

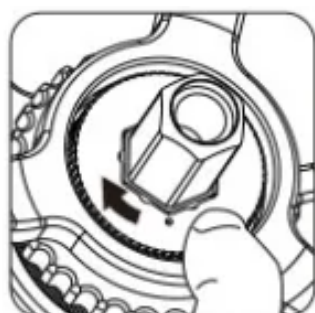

5. Alinee el punto de la tuerca moleteada con un ángulo en el eje.

## Calibración

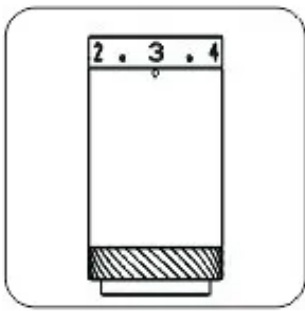

1. Gire el anillo del dial de ajuste en sentido contrario a las agujas del reloj hasta el top punto de partida donde comienza la resistencia y ver si el indicador se alinea con el número 0 (#0).

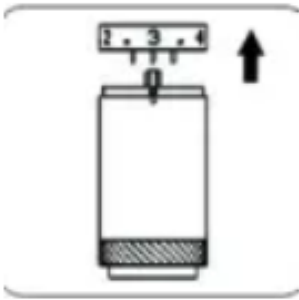

2. Retire el anillo del dial de ajuste si no está alineado.

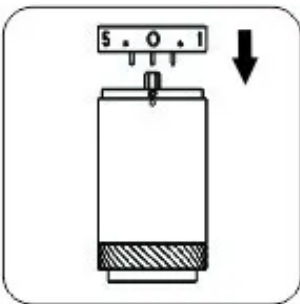

3. Alinee el número 0 con el indicador y vuelva a colocar el dial de ajuste.

## Mango plegable (para X-Pro S)

**Advertencia:** El mango no estará cubierto por la garantía si se desmonta alguna pieza.  
¿Cómo doblar?

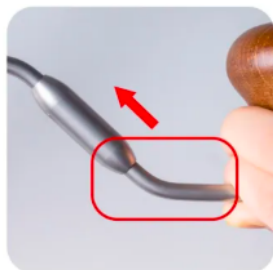

Sujete la **parte de la manivela** cerca de la **perilla de madera**.



Gire la **manija** en el sentido de las agujas del reloj hasta el to

¿Cómo desplegarse?

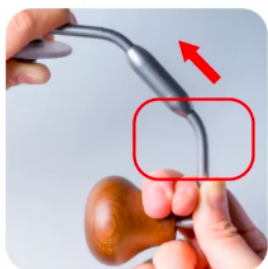

Sujete la **parte de la manivela** cerca de la **perilla de madera**



Gire la **manija** en sentido antihorario completamente para de

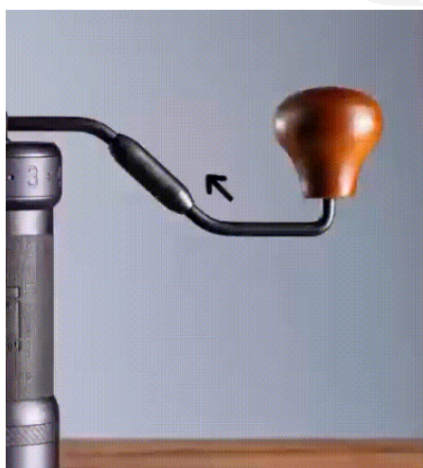

## Precauciones

- No limpie ni lave el molinillo con agua.
- No limpie su molinillo con disolventes que no sean agua y alcohol.
- Manténgalo en un ambiente seco para prolongar su vida útil.
- Siga las instrucciones de reensamblaje, asegurándose de colocar los componentes en las posiciones correctas.
- Por cuestiones de seguridad, mantenga el molinillo fuera del alcance de los niños.

## **Garantía y cómo utilizar el producto**

Los productos cuentan con el periodo de garantía legal estándar. Esta garantía no es transferible y no es posible la compensación económica en efectivo. La garantía no cubre los productos que hayan sido utilizados de forma distinta a la especificada en este manual de instrucciones.

La garantía tampoco cubre:

- Daños derivados de un uso inadecuado, falta de cuidado o cualquier otro uso para fines no mencionados en este manual.
- Daños en la apariencia externa, daños causados por corrosión o desgaste gradual.

Cualquier intervención o reparación realizada por personas no autorizadas conlleva la anulación de la garantía del producto.

**Vendedor e importador:** NajTrade s.r.o., Húskova 31, 04023 Košice, IČO: 50590502.

